

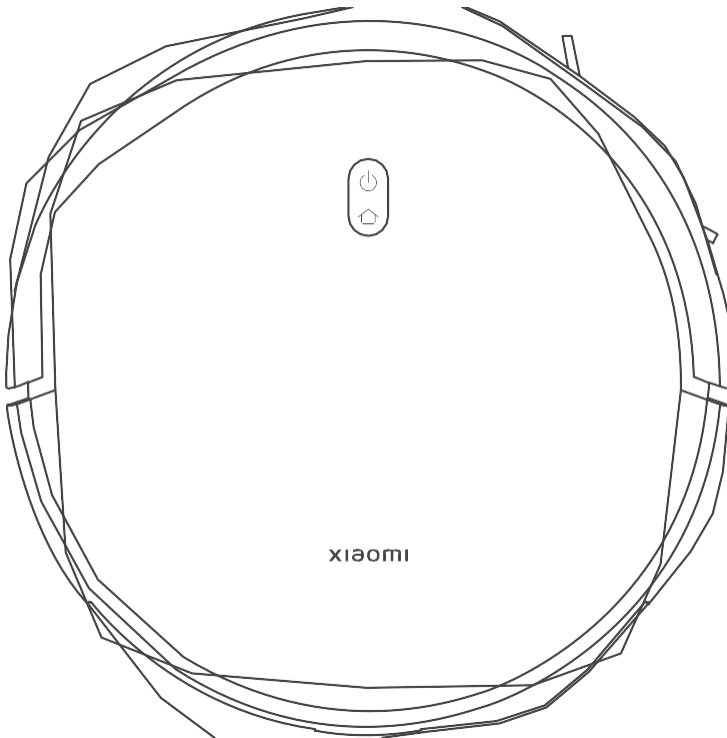

Robot Vacuum E10

takarítórobot



Felhasználói kézikönyv

Áttekintés

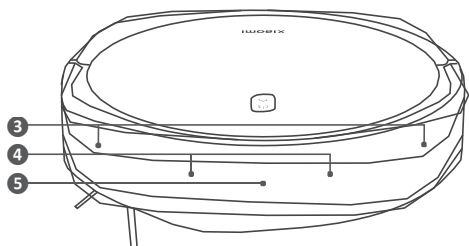
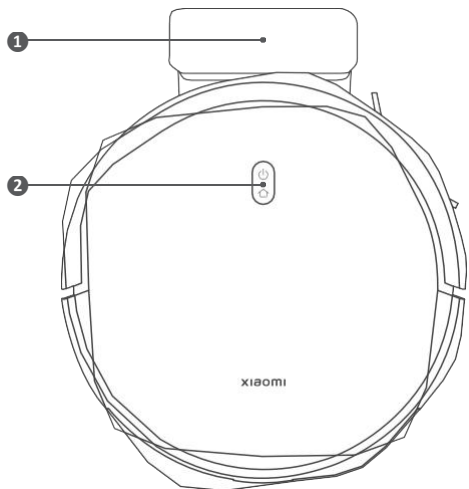

- | | |
|------------------------|-------------------|
| 1. Töltőállvány | 7. Irányítókerék |
| 2. Gombok/Állapotjelző | 8. Töltőérintkező |
| 3. Oldalérzékelő | 9. Oldalkefe |
| 4. Ütköző | 10. Hajtókerekek |
| 5. Infravörös érzékelő | 11. Főkefe |
| 6. Peremérzékelők | 12. Kefe fedél |

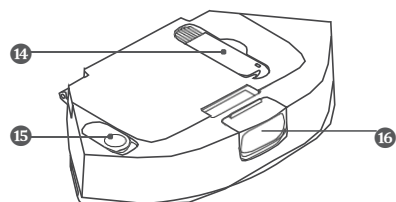
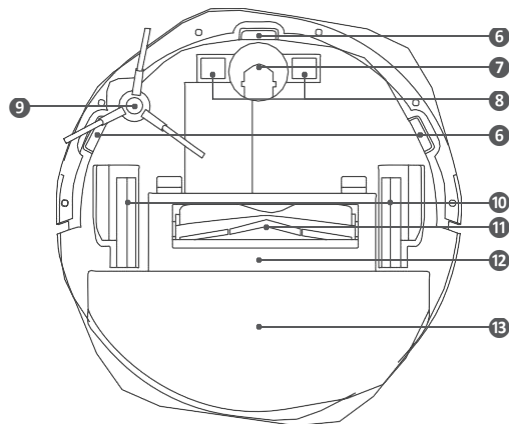

- | |
|--------------------------------|
| 13. Por- és víztartály/felmosó |
| 14. Tisztítókefe |
| 15. Töltőnyílás/dugó |
| 16. Retesz |

A csomag tartalma



Főkefe

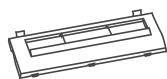

Kefe fedél



Por- és víztartály



Oldalkefe

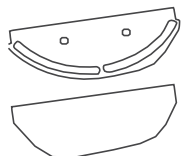

Felmosópárna



Tisztítókefe

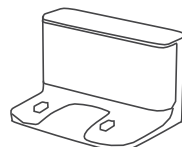

Töltőállvány

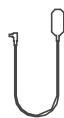

Tápkábel

Üzembe helyezés

Távolítsa el a védőcsíkokat a takarítórobot mindkét oldaláról! Illessze a helyére az oldalkefét!

Távolítsa el a védőfóliát a töltőállványról, majd helyezze a falhoz! Hagyjon megfelelő távolságot! Ne helyezze a töltőállványt közvetlen napfényre!

Csatlakoztassa áramforráshoz és helyezze a takarítórobotot a töltőállványra! Az első használat előtt teljesen töltsen fel a takarítórobotot! A készülék automatikusan bekapcsol, ha a töltőállványon van, és töltés közben nem kapcsolható ki.

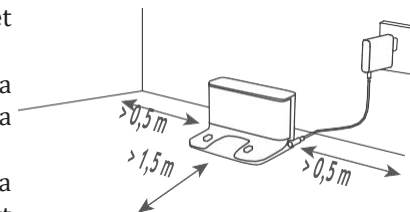

Mobilalkalmazás

Telepítse fel Android esetében a Mi Home, Apple iOS esetében a Xiaomi Home alkalmazást! Indítsa el a programot, és jelentkezzen be a Mi fiókba, vagy regisztráljon egyet! Az alapbeállítások után bökjön a hozzáadás gombra, és válassza ki a megfelelő készüléket! Kövesse az utasításokat, majd bökjön a Next gombra! Állítsa be a Wi-Fi hálózatot, és elindul a keresés! Ügyeljen, hogy a mobilkészülék 2,4 GHz-es hálózaton csatlakozzon! Mindig az alkalmazás aktuális verzióját használja!

Ha a QR kódot nem tudja beolvasni, a készülék nevére keresve hozzáadhatja.

Ha iOS mobilkészüléssel szeretné használni, kövesse az alkalmazás utasításait, a takarítórobot „xiaomi.vacuum.b112_mibtxxx” nevű hotspotjához való csatlakozáshoz!



Wi-Fi alapállapotba állítása

Egyszerre tartsa nyomva a és a gombokat 7 másodpercig! A sikeres visszaállítást egy hangjelzi.

Gyári beállítások visszaállítása

Tartsa nyomva a gombot 5 másodpercig, egy hangjelzést követően nyomja meg újra éstartsa nyomva ismét 5 másodpercig, amíg egy hangjelzést hall! A készülék újraindul, a beállítások és a Wi-Fi kapcsolat alapállapotba áll.

Használat

Állapotjelző információk

Világító fehér - bekapcsolva/normális működés/feltöltve/készletléti állapot

Villogó fehér - visszatérés a töltőállványhoz/rendszerfrissítés/kapcsolódás a hálózathoz

Pulzáló fehér - töltés (≥20 %)/bekapcsolás

Világító sárga - nincs Wi-Fi kapcsolat Villogó

narancs - Wi-Fi reset/hiba

Pulzáló narancs - töltés (≤20 %)

Nincs világítás - kikapcsolva/alvó állapot

Előkészület

Vegye ki a por- és víztartályt, nyissa ki a dugót, töltsen fel tiszta vízzel, majd zárja vissza a dugót! Helyezze be a tartályt a takarítórobotba és ellenőrizze, hogy a retesz rögzítve van-e!

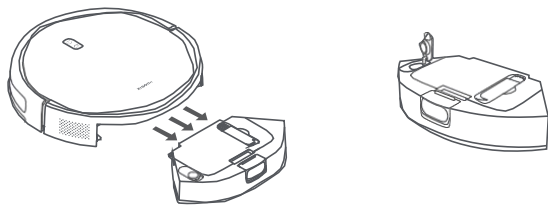

FIGYELEM!

- Mindig vegye ki a tartályt a víz hozzáadása előtt!
 - Ne töltsön bele forró vizet, tisztító- vagy fertőtlenítőszerrel, hogy elkerülje a károsodást!
 - A gyári tesztelés miatt a tartályban vízfoltok lehetnek, ami normális.
- A felmosás előtt nedvesítse meg a felmosópárnát, csavarja ki, majd helyezze fel a tartóra!
Csúsztassa a felmosót a készülék aljára vízszintesen, amíg a helyére nem kattann!

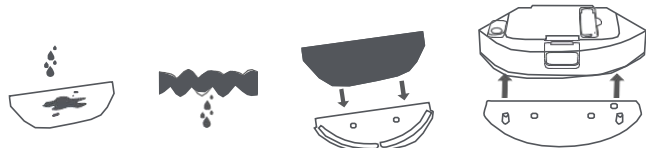

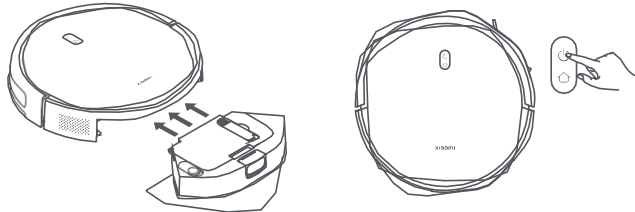

Helyezze a tartályt a helyére! Bekapcsoláshoz nyomja meg a  gombot!



Takarítás után távolítsa el a tartályt és öntse ki a maradék vizet! Ezután tisztítsa meg és szárítsa meg a felmosópárnát!

Amennyiben csak a porszívó üzemmódot szeretné használni, távolítsa el a felmosópárnát!



Takarítás

Bekapcsolásához tartsa nyomva 3 másodpercig a  gombot! A takarítórobot készenléti állapotba kerül. Kikapcsoláshoz tartsa nyomva 3 másodpercig a  gombot!
A takarítás megkezdéséhez nyomja meg a  gombot!

Szünetelés

Amunkaszüneteltetéséhez nyomja meg bármelyik gombot! Ilyenkor feltöltheti a víztartályt, vagy felmosót cserélhet. A folytatáshoz nyomja meg a  gombot!

Töltés

Működés közben nyomja meg a  gombot az aktuális folyamat szüneteltetéséhez, majd nyomja meg újra a  gombot, hogy a készülék visszatérjen a töltőállványhoz!

Készenléti módban nyomja meg a  gombot a takarítógép töltőállványra küldéséhez! Ha egy folyamat befejeződött, vagy az akkumulátor töltöttsége túl alacsony, a takarítógép automatikusan visszatér a töltőállványhoz és elkezd a töltést.

DND „Nezavarj” üzemmód

Ebben az üzemmódban a takarítógép nem folytatja a munkát, nem hajt végre ütemezett feladatokat és az állapotjelző egy perc után kialszik. A DND üzemmód engedélyezhető és letiltható az alkalmazásban.

Tisztítás és karbantartás

Vegye ki a por- és víztartályt, majd nyissa ki a fedelét.

Távolítson el minden törmeléket, majd a tisztítókefével tisztítsa ki a tartály belsejét! Ne öblítse le és ne áztassa be a víztartályt!

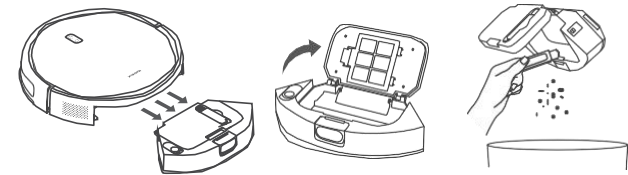

A rendszeresen tisztítás segít fenntartani az optimális teljesítményt. Távolítsa el a szűrőt és tisztítsa meg a tisztítókefével!

A szűrő vízzel öblíthető. A visszahelyezés előtt győződjön meg róla, hogy teljesen száraz! A gyakori öblítés nem ajánlott.

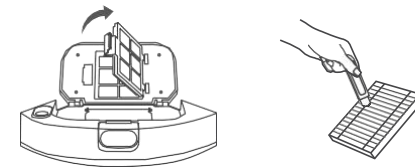

Távolítsa el a felmosópárnát a tartóról! Tisztítsa ki és hagyja levegőn megszáradni!

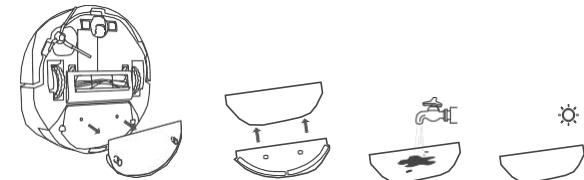

Az érzékelőket és a töltőérintkezőket háromhavonta puha ronggyal tisztítsa meg!

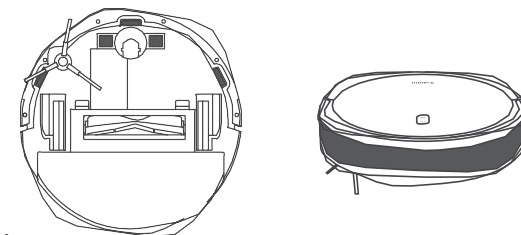

Távolítsa el az oldalkefét!

Távolítsa el a kefe fedelét és a kefét, majd vegye le a kefe csapágyát! A tisztításhoz használja a tisztítókefét!

	Tisztítás	Csere
Oldalkefe	2 hetente	3-6 havonta
Főkefe	hetente	6-12 havonta
Szűrő	hetente	3-6 havonta
Kefe fedél	---	3-6 havonta
Felmosópárna	használat után	3-6 havonta

Hibaelhárítás

A takarítórobot nem kapcsol be.	Az akkumulátor gyorsabban merül le, ha a környezeti hőmérséklet nem 0-35 °C között van. Csak megfelelő környezetben használja!
A takarítórobot nem kezdi el a munkát.	Az akkumulátor töltöttsége alacsony. Töltse fel!
A takarítórobot nem folytatja a takarítást.	Ellenőrizze a DND üzemmódot! DND üzemmódban nem folytatja a munkát Nem folytatja a munkát, ha manuálisan helyezték az állványra a takarítórobotot.
A takarítórobot nem tér vissza az állványhoz.	Túl sok akadály a töltőállvány körül. Helyezze oda, ahol nincs akadály! A töltőállvány körül legyen elég szabad terület! Túl messze van az állványtól. Helyezze közelebb!
A takarítórobot nem töltődik.	Legyen elég szabad terület az állvány körül! A környezeti hőmérséklet nem 0-35 °C között van.
A takarítórobot abnormálisan viselkedik.	Kapcsolja ki és indítsa újra!
A takarítórobot nem hajtja végre ütemezett takarítást.	Ellenőrizze, hogy csatlakozik-e a hálózathoz, mert nem tudja szinkronizálni az időt és nem tudja végrehajtani az ütemezett takarítást. Győződjön meg arról, hogy a robotporszívó nincs DND módra állítva!
A takarítórobot folyamatosan offline állapotban van.	Ellenőrizze, hogy csatlakozik-e a hálózathoz, és a Wi-Fi hatókörében van!
Furcsa hang hallható.	Elakadt egy tárgy a robotban. Távolítsa el a beszorult tárgyat, ürítse ki a törmeléket!
A takarítórobot nem takarít hatékonyan, port hagy maga után.	A por- és víztartály megtelt. Ürítse ki! A szűrő eltömődött, tisztítsa meg! Idegen tárgy került a kefébe. Takarítsa meg a keféket!

Hibaüzenetek

Ha a takarítórobot problémába ütközik, akkor egy hangutasítással jelezheti azt. Az alábbi információk segítenek a probléma megoldásában.

Please make sure the 2-in-1 dust compartment with water tank is installed.	Győződjön meg arról, hogy a por- és víztartály megfelelően van behelyezve!
Please make sure the mop pad is installed.	Győződjön meg arról, hogy a felmosóegység megfelelően van felhelyezve!
Please move the robot vacuum to a level surface to start.	A takarítórobot indításkor meg van dőlve. Helyezze vízszintes felületre és indítsa újra! A hibát a mobilalkalmazásban is megszüntetheti.
Please return the robot vacuum to the dock to charge.	A takarítórobot nem tud visszatérni az állványhoz. Helyezze oda manuálisan, és ellenőrizze, hogy az állvány csatlakoztatva van-e az áramforráshoz!
Please help remove the obstacles around the robot vacuum and try again.	A takarítórobot elakadt. Szabadítsa ki és távolítsa el minden akadályt körülötte!
Please wipe the cliff sensor clean and move the robot vacuum to a new location to start.	A takarítórobot eltávolodott a talajtól. Helyezze megfelelő helyre és indítsa újra! Ez a hiba akkor is előfordulhat, ha a peremérzékelő szennyezett. Tisztítsa meg!
Please clear any foreign objects from the collision sensor.	Az ütközésérzékelő elakadt. Óvatosan mozgassa meg többször, hogy kikerüljön az idegen tárgy! Ha nem segít, helyezze át a takarítórobotot és indítsa újra!

Műszaki paraméterek

- Szívóerő 4000 Pa
- Portartály kapacitás 0,4 l
- Vízartály kapacitás 0,2 l
- Wi-Fi 802.11b/g/n 2,4 GHz
- Bluetooth 4.2
- Android és iOS kompatibilis alkalmazás
- Amazon Alexa, Google Assistant kompatibilitás
- 2600 mAh akkumulátor
- Porszívó teljesítmény 35 W
- Töltés DC 20 V, 1,2 A
- Méret: 325×325×80 mm
- Súly: 3,1 kg

A termék jellemzői, technikai paraméterei, a kezelés, irányítás módja, valamint a csomag tartalma előzetes értesítés nélkül megváltozhatnak.