

# Xiaomi Mi Smart Air Fryer 3,5l

## HASZNÁLATI ÚTMUTATÓ

## BEVEZETÉS

Köszönjük, hogy Xiaomi terméket választott!

Kérjük, használatba vétel előtt olvassa el figyelmesen ezt a használati utasítást, hogy a készüléket könnyen és egyszerűen tudja használni.

A jobb szolgáltatás elérése érdekében a használati utasítás tartalma megváltozhat!

A készülék funkciói és tulajdonságai előzetes figyelmeztetés nélkül megváltozhatnak!

Amennyiben eltérést tapasztal, keresse fel weboldalunkat a legfrissebb információkért!

## BIZTONSÁGI FIGYELMEZTETÉSEK

### FIGYELMEZTETÉS

- Ne kísérelje meg felnyitni a készüléket.
- Kérjük, ne húzza a hálózati kábelt közvetlenül, amikor csatlakoztatja/lecsatlakoztatja a készüléket. Ne húzza ki vagy csatlakoztassa a tápkábelt nedves kézzel, hogy elkerülje az áramütés kockázatát.
- Ne használja a terméket a használati utasítástól eltérő módon.

### BIZTONSÁGI FIGYELMEZTETÉSEK

Mindig tartsa be az alábbi előírásokat a készülék használata során. Ezzel csökkentheti tűz, áramütés és egyéb balesetveszély kockázatát.

- Mielőtt megkezdí a termék használatát, győződjön meg róla, hogy az elektromos aljzat és a készülék teljesen száraz-e.
- Ne dobja a terméket tűzbe.
- Ne helyezze a készüléket tűz vagy magas hőforrás közelébe.
- Ne használja a készüléket forró vagy párás környezetben pl fürdőszoba, mosdó stb.
- A készülék csak beltéri használatra alkalmas, az optimális hőmérséklet kb. 20-25°C
- A készülék csak otthoni használatra alkalmas.
- Ne tegye ki a készüléket szélsőségesen magas vagy alacsony hőmérsékletnek, valamint tűző napsugárzásnak vagy közvetlen, nagy hőhatásnak.
- Amennyiben a készülék használata közben azt tapasztalja, hogy az eszköz túlmelegszik, esetleg füstöt vagy kellemetlen szagot bocsát ki, azonnal válassza le az elektromos hálózatról a tüzesetek megelőzése érdekében!
- Amennyiben a tápkábel vagy a készülék sérült, ne használja tovább a terméket.
- A készülék nem játék, gyermekek kezébe nem kerülhet! A készüléket és tartozékait, valamint a csomagolás részeit kisgyermekek elől elzárva tartsa, mert a kis alkatrészek fulladást vagy egyéb sérülést okozhatnak! Ne engedje gyermekeket a sütő közelébe működés közben vagy közvetlenül a sütés befejezésekor, az égési sérülések elkerülése érdekében.
- Javasoljuk, hogy azon személyek, akik fizikailag, érzékszervileg, vagy mentálisan korlátozottak, csak felügyelet alatt, vagy akkor használják a készüléket, ha a termék használatának módját és az esetleges veszélyeket, kockázatokat teljesen megismerték és megértették, és részesültek a megfelelő oktatásban.
- A készüléket csak arra felhatalmazott személy (márkaszerviz) szerelheti szét.
- Karbantartás előtt húzza ki a készülékből a hálózati adaptert.
- Védje a tápkábelt. Vezesse úgy a kábelt, hogy ne lehessen rálépni, illetve ne sértse meg rá vagy mellé helyezett más eszköz. Különösen figyeljen a kábelre a készülék csatlakozójánál.
- Beázás esetén azonnal kapcsolja ki a készüléket. Ne szedje szét a szárításhoz ne használjon melegítő / szárító eszközt, pl. hajszárító, mikrohullámú sütő, stb.
- Ha a készülék vízbe esik, húzza ki a fali aljzataból, mielőtt kiveszi a vízből a készüléket.
- Bármilyen kérdés felmerülése esetén forduljon a szervizhez.
- Ne használja a készüléket extrém hőmérsékleti körülmények között (-10°C alatt és +40°C felett), mivel ez megrövidítheti a készülék élettartamát.

- Ne dobálja, kopogtassa vagy zárogassa a készüléket, mivel ez sérülést okozhat a készülék alaplapjában.
- Működés közben az elérhető felületek melegek lehetnek!
- A készüléket ne használja külső időzítő vagy távvezérlő rendszerrel.
- Ne takarja el a légbefúvató és kivezető nyílásokat, valamint a szellőző nyílásokat a megfelelő működés érdekében.
- Csak megfelelően képzett szakember végezhet javítást a készüléken.
- Ne használjon faszenet vagy semmilyen hasonló anyagot a kosár, a sütő tányér vagy a grill rács felmelegítéséhez.
- Ne helyezze a kosarat egyéb hőforrásra, pl indukciós sütő vagy gáztűzhely.
- Ne használjon nem megfelelően vagy lazán csatlakozó tápkábelt.
- Ne tároljon semmilyen dolgot, különösen gyúlékony, robbanékony vagy korrozív anyagokat a sütőben.
- Ha a sütő nem működik megfelelően fejezze be a használatát és húzza ki a tápkábelt a fali aljzatból.
- Ne használjon műanyag edényt vagy papír csomagoló anyagot az étel becsomagolására a sütés alatt.
- Ne ejtse, dobja le a készüléket, illetve ne üsse neki kemény tárgynak a meghibásodás és sérülés megelőzése érdekében.
- Ne helyezzen tűt, vezetékot vagy egyéb tárgyat a sütő nyílásaiba, hogy elkerülje az áramütés és egyéb sérülés kockázatait.
- A sütőt ne kapcsolja be a kosár nélkül. Ne használjon semmilyen a gyártó által nem javasolt tartozékot.
- Tartson legalább 30 cm vagy nagyobb távolságot a készülék nyílásai és egyéb tárgyak között.
- Győződjön meg róla, hogy a sütőhöz használt fali aljzat megfelelően földelve van-e az áramütés vagy egyéb biztonsági kockázat elkerülése érdekében.
- Ne mozgassa vagy rázza meg a sütőt használat közben.
- Ne helyezzen semmilyen idegen tárgyat a biztonsági kapcsolóba a vészhelyzet elkerülése érdekében.
- Ha a készüléket konyhaszekrénybe helyezi el, győződjön meg róla, hogy megfelelően szellőzik.
- A készüléket helyezze sík, hőálló felületre a károk és balesetek elkerülése érdekében.
- Biztosítsa, hogy a sütő szilikon részei nem érintkeznek etanollal vagy több, mint 50% alkoholt tartalmazó anyaggal.

## JELLEMZŐK

Megnevezés:	Xiaomi Mi Air Fryer 3,5l
Modell:	MAF02
Névleges teljesítmény:	1500 W
Névleges kapacitás:	3,5l
Szín:	Fehér
Tápellátás:	220-240V / 50-60Hz
Nettó súly:	3,9 kg
Bruttó súly:	5,2 kg
Max. kimeneti teljesítmény:	<20 dBm
Csomagolási méret:	370 × 295 × 345 mm
Működési hőmérséklet:	-10°C – 40°C
Működési frekvencia:	2412–2472 MHz
Vezeték nélküli kapcsolat:	Wi-Fi IEEE 802.11 b/g/n 2.4 GHz

\* Minden adat belső laboratóriumi körülmények között mért eredmény, és a különböző használati szokások és a környezet változása miatt a valóságban eltérhetnek.

## A DOBOZ TARTALMA

- Xiaomi Mi Air Fryer 3,5l
- Tányér
- Grill rács
- Használati útmutató
- Jótállási jegy

### Hulladékkezelés

A hulladékkezelésre a 2012/19/EU európai irányelv vonatkozik.

Az elektronikus hulladékot a háztartási hulladéktól elkülönítve kell elhelyezni az arra kijelölt helyen. További információt a helyi önkormányzattól vagy környezetvédelmi szervektől kérhet.

### Gyártó:

Ningbo Careline Electric Appliance Co., Ltd. (Mi Ecosystem Company)

Address: 558#, Wei'er Road, Andong Industrial Zone, Andong Town, Cixi, Ningbo, Zhejiang, China

### Megfelelőségi nyilatkozat (Kivonat)

A forgalomba hozó kijelenti, hogy a készülék megfelel a rendeltetésszerű használatnak és az előírásoknak megfelelően termékmatricával, jótállási jeggyel és magyar nyelvű használati útmutatóval kerül forgalomba.

A gyártó által közzétett nyilatkozat alapján a termék CE megfelelőségi jellel kerül a forgalomba a 79/1997.(XXII.31.) IKIM rendelet 5.§ (1) bekezdésének megfelelően.

### Minőségtanúsítás

A forgalomba hozó tanúsítja, hogy a készülék a 2/1984. (III.10.) IpM-BkM. Sz. rendeletben előírtak szerint megfelel a leírásban szereplő műszaki jellemzőknek.

## KEZELŐSZERVEK

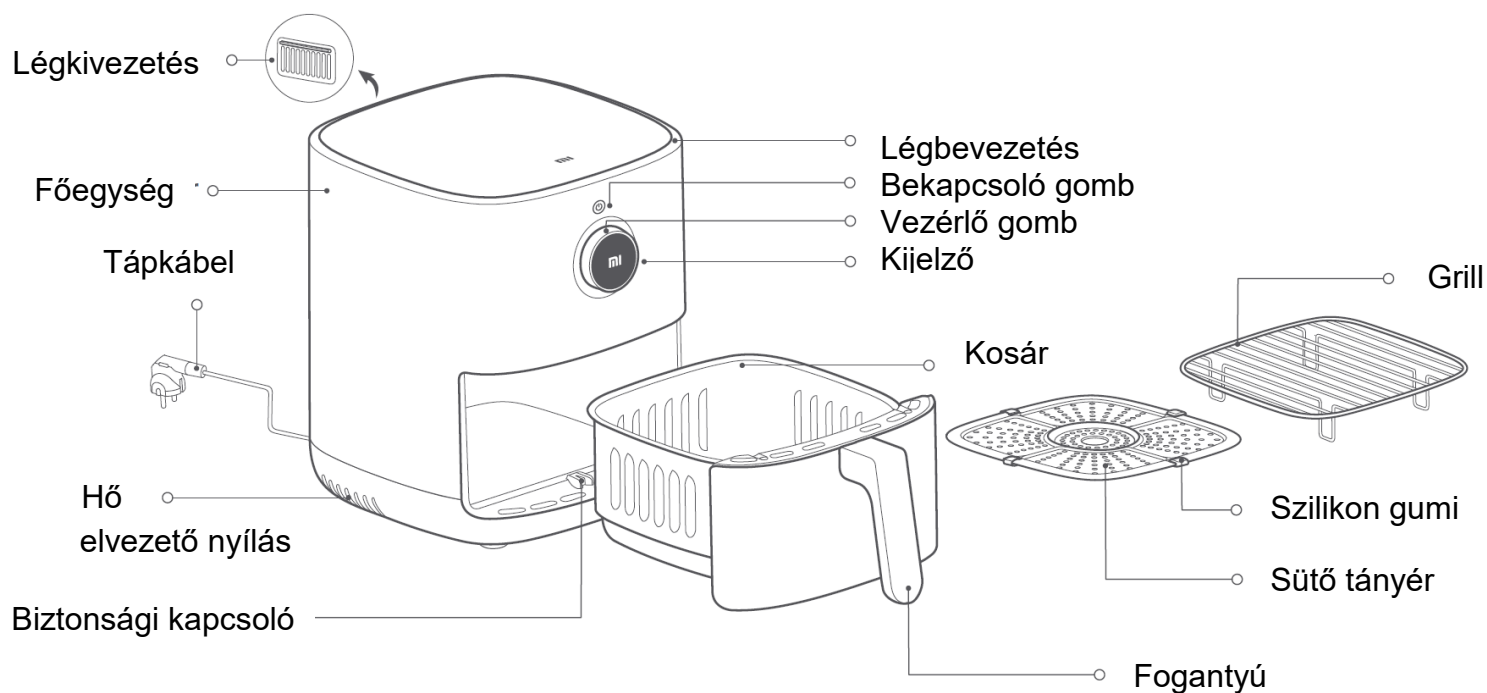

### Megjegyzések:

1. A szilikon gumi magas hőnek ellenálló, élelmiszer biztonsági osztályú anyagból készült, hogy megóvja a sütő tányér szélei által okozott esetleges karcosodástól a kosár bevonatát és stabilabbá tegye a sütő tányér használatát. Ne távolítsa el a szilikon gumit a sütő tányérról.
2. Túl kis méretű hozzávalók nem használhatóak a grill rácson. Ellenőrizze, hogy a hozzávalók nem esnek át a rácsok közötti résekben.

### Vezérlő gomb

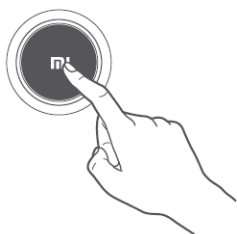

1. Nyomja meg a megerősítéshez.

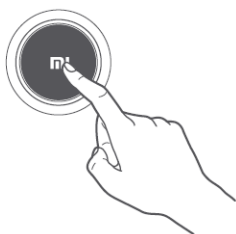

2. Nyomja meg 1 másodpercig az előző menüpontra történő visszalépéshez.

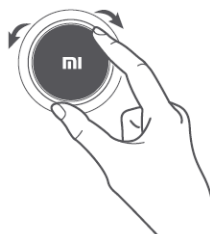

3. Forgassa el jobbra / balra a következő / előző menüponthoz.



4. Nyomja meg a bekapcsoló gombot a be / kikapcsoláshoz.

## A KÉSZÜLÉK HASZNÁLATA

Csatlakoztassa a tápkábelt és nyomja meg a bekapcsoló gombot a készülék bekapcsolásához.

**Megjegyzés:** Az első bekapcsoláskor a kijelzőn a "Enable Wi-Fi" felirat lesz látható, ha nem végez műveletet 30 másodpercen belül vagy a „No” lehetőséget választja a Wi-Fi funkció nem lesz bekapcsolva, a „Yes” opció választása esetén a Wi-Fi jelzés megjelenik és a Wi-Fi funkció be lesz kapcsolva.

## 1. Bekapcsolás

Csatlakoztassa a tápkábelt és nyomja meg a bekapcsoló gombot a bekapcsoláshoz.

## 2. Kikapcsolás

Nyomja meg a bekapcsoló gombot a készülék kikapcsolásához attól függetlenül, hogy milyen funkcióban van.

## 3. Wi-Fi beállítás

### 1. Wi-Fi visszaállítás





Nyomja meg a vezérlő gombot a "Reset Wi-Fi" menüpontba történő belépéshez, ha a "Wi-Fi" képernyőn van, majd nyomja meg a vezérlő gombot a „Yes” opció választásához és a Wi-Fi visszaállításához, vagy fordítsa el a gombot a „No” válasz kiválasztásához, a Wi-Fi visszaállítás funkció visszavonásához.

### 2. Wi-Fi be/kikapcsolás

Nyomja meg a vezérlő gombot az "Enable/Disable Wi-Fi" menüpontba történő belépéshez, ha a "Wi-Fi" képernyőn van, majd nyomja meg a vezérlő gombot a „Yes” opció választásához és a Wi-Fi funkció be vagy kikapcsolásához, vagy fordítsa el a gombot a „No” válasz kiválasztásához és a változtatás elvetéséhez.



## Wi-Fi állapot

			
Csatlakozásra vár...	Újra csatlakozás lecsatlakozás után...	Sikeres csatlakozás	Frissítés...
A Wi-Fi jelzés lassan villog	A Wi-Fi jelzés gyorsan villog	A Wi-Fi jelzés folyamatosan világít	A Wi-Fi jelzés kétszer villog

**Megjegyzés:** Ha 30 perc után nem csatlakozik a Wi-Fi hálózatra a Wi-Fi jelzés kikapcsol.

## 4. Csatlakozás Mi Home / Xiaomi Home alkalmazáshoz

Ez a termék használható a Mi Home / Xiaomi Home alkalmazással\*. Vezérelheti az eszközt a Mi Home / Xiaomi Home alkalmazáson keresztül. Olvassa be a QR kódot az alkalmazás letöltéséhez és telepítéséhez. Ha az alkalmazás már telepítve van az ön készülékén, akkor a csatlakoztatási képernyőre lép. Az alkalmazást letöltheti az alkalmazás áruházból is.

Nyissa meg a Mi Home / Xiaomi Home alkalmazást és koppintson "+" jelre a jobb felső sarokban, majd kövesse a kijelzőn megjelenő utasításokat.



\* Az alkalmazás neve Xiaomi Home Európában (kivéve Oroszország). A készüléken megjelenő alkalmazásnév az alapértelmezett.

**Megjegyzés:** Az alkalmazás verziója a leírtaktól eltérő lehet, kövesse a kijelzőn megjelenő információkat az aktuális verzió alapján.

## Előkészület

A hozzávalókat bepácolhatja főzés előtt.

## Főzőprogram indítása

1. Helyezze el a készüléke egy sík felületre és ellenőrizze, hogy a készülék körül megfelelő a légáramlás.

2. Helyezze a sütő tányért a kosárba és egyesével helyezze be a hozzávalókat. Ha több hozzávalót használ, helyezze a grill rácsra a második réteget.

**Megjegyzés:** A hozzávalók grill rács nélküli egymásra rakása hatással lehet a sütésre.



Egy réteg

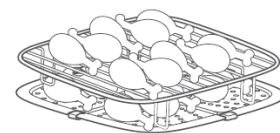

Két réteg

3. Ha a kosarat megfelelően behelyezte a sütőbe, nyomja meg a bekapcsoló gombot a bekapcsoláshoz és forgassa el a vezérlő gombot a menü megjelenítéséhez és a megfelelő sütő program kiválasztásához, majd nyomja meg a vezérlő gombot a megerősítéshez. Ezt követően nyomja meg a vezérlő gombot a hozzávalók mennyiségének kiválasztásához (egy réteg / fél / teljes / dupla réteg: „single layer / half / full / double layer”), végül nyomja meg a vezérlő gombot a megerősítéshez és a sütés indításához.

**Megjegyzés:** A sütési idő és hőmérséklet a vezérlőgombbal állítható be sütés közben. Ha beállította a sütési időt és a hőmérsékletet, akkor nyomja meg a vezérlő gombot a megerősítéshez. Ellenkező esetben az eredetileg beállított sütési idővel és hőmérséklettel fog folytatódni a sütés 5 másodperc után.

4. Néhány hozzávalót szükséges megforgatni sütés közben, a használati utasítás alapján húzza ki a kosarat, hogy megforgassa a hozzávalókat, majd helyezze vissza a kosarat a sütőbe és nyomja meg a vezérlő gombot a sütés folytatásához.

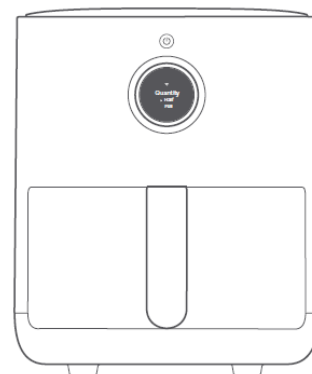
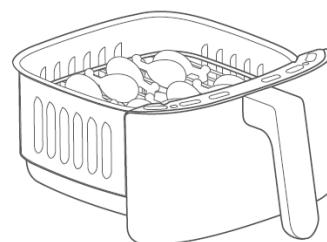
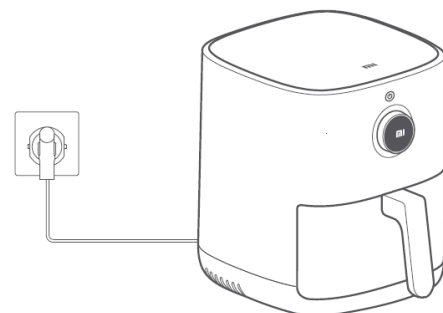
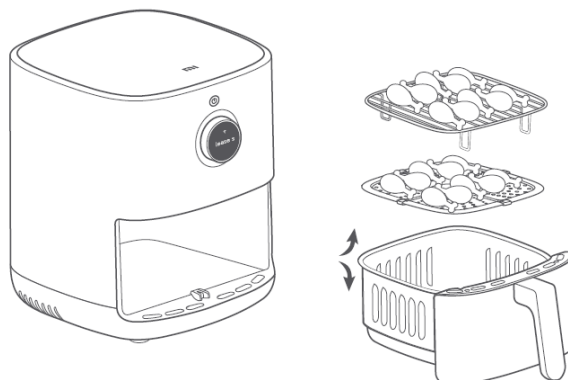

5. A sütő hangjelzést ad és a "Program completed" felirat jelenik meg a kijelzőn, ami azt jelzi, hogy a sütő program befejeződött. Óvatosan vegye ki a kosarat és használjon egy konyhai fogót az étel kivételéhez.

**Figyelem:** A sütés végén a kosár nagyon forró, így ne érintse meg, hogy elkerülje az égési sérüléseket.

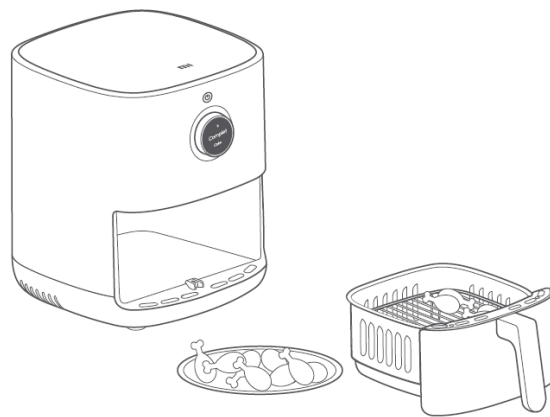

## TOVÁBBI FUNKCIÓK

### 1. Nyelv beállítása (Language)

- Kapcsolja be a sütőt, lépjen a Beállítások (Settings) menüpontra, nyomja meg a vezérlő gombot a nyelv beállítás megjelenítéséhez.
- Fordítsa el a gombot, amíg a kívánt nyelv meg nem jelenik, majd nyomja meg a megerősítéshez.



### 2. Kézi mód (Manual)

- Készenléti módban fordítsa el a gombot és válassza ki a kézi üzemmódot, majd nyomja meg hőmérséklet kiválasztásához és nyomja meg a gombot a megerősítéshez, végül forgassa el a gombot a sütési idő beállításához és a megfelelő érték kiválasztása után nyomja meg a gombot a megerősítéshez. A beállítás végén nyomja meg a gombot a sütő program indításához.

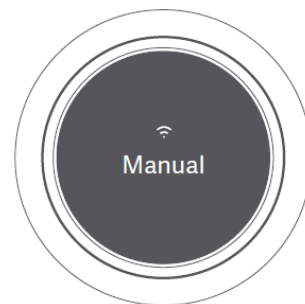

### 3. Étél megfordítása (Shake)

- Ha a sütési idő több, mint 8 perc (kivéve joghurt és aszalt gyümölcs készítés), a sütő emlékeztetni fogja, hogy forgassa meg vagy rázza meg az ételt.
- A "Please shake the food" felirat fog megjelenni a kijelzőn és három hangjelzés lesz hallható. Húzza ki a kosarat, forgassa meg vagy rázza meg az ételt, majd helyezze vissza a kosarat a sütőbe.



### 4. Időzített sütés (Schedule)

- Készenléti módban forgassa el a vezérlő gombot és válassza ki az időzítő funkciót. Állítsa be a befejezési időt, a sütő programot, a sütési hőmérsékletet és időt, majd nyomja meg a gombot a megerősítéshez és az időzített sütés elindításához.
- Ha az időzítés véget ért a sütő befejezte a sütő programot.

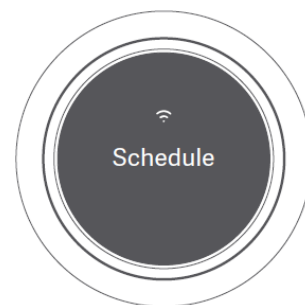



**Megjegyzés:** Az időzített idő a teljes befejezési időt jelenti, pl 6 óra esetén a sütés 6 órán belül befejeződik. Az időzített idő nem lehet rövidebb, mint a sütési idő.

#### 5. Szüneteltetés (Pausing)

- Nyomja meg a vezérlő gombot a sütő program szüneteltetéséhez.
- Nyomja meg újra a vezérlő gombot a sütő program elindításához, ha szüneteltetve van.

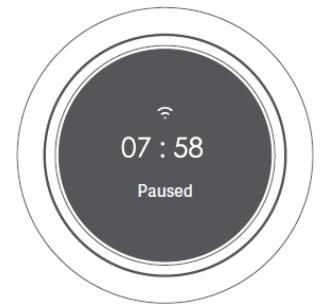

#### 6. Program leállítása (Cancel)

- Nyomja meg és tartsa nyomva a vezérlő gombot 0.5 másodpercig, a kijelzőn megjelenik a leállítás megerősítését jelző kérdés. A vezérlő gomb elforgatásával válasszon a leállítás elfogadása (Yes) vagy a visszalépés (No) között. Leállítás választása esetén a készülék készenléti módba lép.



## TISZTÍTÁS ÉS KARBANTARTÁS

### Figyelmeztetések:

- Csak képzett szakember végezhet javítást a készüléken!
- Más személyek kerüljék a készülék javítását, mert komoly következmények lehetnek.
- Ha a készülék nem megfelelően működik, nézze át a Hibaelhárítás fejezetet, mielőtt kapcsolatba lép a szervizzel.
- Ha a probléma nem oldódik meg, húzza ki a tápkábelt a fali aljzatból és lépjen kapcsolatba a szervizzel.

### Tisztítás

Húzza ki a tápkábelt tisztítás és karbantartás előtt és várja meg míg lehűl szobahőmérsékletre vagy biztonságos hőmérsékletre a művelet előtt. Húzza ki a kosarat, ha a sütő belső részét tisztítja.

1. A sütő felülete  
A sütő felülete egy száraz puha ruhával vagy semleges tisztítószerrel átitatott szivaccsal tisztítható.
2. A sütő belső része  
A sütő belső részéről a maradványok eltávolításához használjon megfelelő mennyiségű meleg vízben oldott tisztítószerrel és hagyja állni 10 percig, majd vízbe mártott szivaccsal törölje le a tisztítószer maradványokat.
3. Kosár  
Minden használat után tisztítsa meg a sütőt. A kosár bevonattal van ellátva, így ne használjon semmilyen fém vagy csiszoló anyagot a tisztításához, mert az megsértheti a bevonatot.
4. Sütő tál / grill rács  
A tisztításhoz használhat egy puha ruhát vagy természetes tisztítószerrel átitatott szivacsot, majd mártsa vízbe a tisztítószer maradványok eltávolításához.

**Megjegyzés:** A kosár, a sütő tányér és a grill rács külön választható és mosogató gépben elmosható, de a sütőt ne helyezze vízbe vagy mosogatógépbe a tisztításhoz.

## Tisztítás előkészítése

Használat után húzza ki a tápkábelt időben és ne helyezze a sütőt tűz közelébe vagy ne merítse vízbe. Ne helyezze a tápkábelt a sütő belsejébe, hogy elkerülje a belső felület sérülését.

A tisztítás és karbantartás csak akkor végezhető el, ha a készülék lehűlt.

Ne használjon semmilyen maró vagy csiszoló anyagot vagy tisztító szert a tisztításhoz.

*Megjegyzés: A rendszeres tisztítás és karbantartás meghosszabbítja a készülék élettartamát.*

## HIBAELHÁRÍTÁS

Hiba	Hiba oka	Megoldás
A sütő nem működik.	A sütő nincs csatlakoztatva áramforráshoz.	Csatlakoztassa a tápkábelt egy földelt fali aljzathoz.
	A kosár nincs benyomva.	Húzza ki a kosarat és nyomja vissza megfelelően a helyére.
A kijelzőn az E1 jelzés látható.	Az érzékelő áramköre hibás.	Lépjen kapcsolatba a szervizzel.
A kijelzőn az E2 jelzés látható	Az érzékelő áramköre rövidzárlatos.	Lépjen kapcsolatba a szervizzel.
A ventilátor nem forog.	A ventilátor lapát beragadt.	Lépjen kapcsolatba a szervizzel.
	A motor meghibásodott vagy egyéb alkatrész áramköre meghibásodott.	Lépjen kapcsolatba a szervizzel.
Fehér füst jön ki a készülékből.	Olajos hozzávalókat süt.	Ha több zsírt tartalmazó hozzávalókat süt, akkor sok füst lehet, ami normális jelenség.
	A sütőben még mindig zsír maradványok vannak az előző sütő programból.	Minden sütés után tisztítsa el a sütőt.
A kosár nem helyezhető be könnyen.	Túl sok hozzávaló van a kosárban.	A hozzávalók mennyisége nem haladhatja meg a maximális jelölést.
	A kosár nincs megfelelően behelyezve.	Helyezze be megfelelően a kosarat.
Az időzítő funkció nem úgy működik, ahogy kellene.	Az időzített idő túl rövid.	Az időzített idő rövidebb, mint a sütési idő.
	Az időzítés nem lett eltárolva.	Az időzítés a vezérlő gomb megnyomásával kerül eltárolásra.
A Wi-Fi hálózatra nem csatlakozik.	Ellenőrizze, hogy a Mi Home / Xiaomi Home alkalmazás legfrissebb verzióját használja.	Frissítse a Mi Home / Xiaomi Home alkalmazást a legújabb verzióra.
	Ellenőrizze, hogy a Wi-Fi jel elég erős-e.	Helyezze a készüléket olyan helyre, ahol erősebb a jel.
A sütő nem tud csatlakozni.	Ellenőrizze, hogy a Wi-Fi funkció megfelelően működik.	Ellenőrizze, hogy a Wi-Fi megfelelően csatlakozik vagy állítsa vissza a Wi-Fi kapcsolatot.